



# estia

HOME ART



**ΗΛΕΚΤΡΙΚΟ ΦΟΥΡΝΑΚΙ COMPACT COOKER | ELECTRIC KITCHEN OVEN COMPACT COOKER**

**06-17262**

Οδηγίες Χρήσης | Instructions Manual

Ελληνικά (GR) | English (EN)

Αγαπητέ Καταναλωτή,

Σας ευχαριστούμε για την αγορά της συσκευής Estia.

Στο παρόν εγχειρίδιο θα βρείτε αναλυτικές οδηγίες χρήσης του προϊόντος.

Για περισσότερες πληροφορίες μπορείτε να επισκεφτείτε την ηλεκτρονική διεύθυνση [www.estiahomeart.gr](http://www.estiahomeart.gr).

Ευχόμαστε να απολαύσετε τη νέα σας συσκευή!

---

Dear Customer,

Thank you for purchasing an Estia appliance.

In the manual you will find product instructions.

For further information you please visit [www.estiahomeart.gr](http://www.estiahomeart.gr)

We hope you will enjoy your new appliance!

**ΣΗΜΑΝΤΙΚΕΣ ΟΔΗΓΙΕΣ ΓΙΑ ΤΗΝ ΑΣΦΑΛΕΙΑ ΣΑΣ**

- 01.** Διαβάστε προσεκτικά όλες τις οδηγίες πριν χρησιμοποιήσετε το προϊόν και κρατήστε τις για πιθανή μελλοντική χρήση. Σε περίπτωση που δώσετε τη συσκευή σας σε άλλο χρήστη, παρακαλούμε δώστε μαζί και αυτό το εγχειρίδιο οδηγιών χρήσεως.
- 02.** Πριν συνδέσετε τη συσκευή με την πρίζα παροχής ηλεκτρικού ρεύματος, βεβαιωθείτε ότι τα στοιχεία της τάσης, τα οποία αναγράφονται στην ετικέτα τεχνικών χαρακτηριστικών της συσκευής, αντιστοιχούν με τα στοιχεία τάσης της οικίας σας. Αν όχι, μην χρησιμοποιήσετε τη συσκευή αλλά απευθυνθείτε σε ένα εξουσιοδοτημένο κέντρο σέρβις για να σας καθοδηγήσουν. Οποιοδήποτε λάθος κατά τη σύνδεση της συσκευής με το ηλεκτρικό ρεύμα μπορεί να προκαλέσει ανεπανόρθωτη βλάβη στη συσκευή σας η οποία δεν καλύπτεται από την εγγύηση.
- 03. ΠΡΟΣΟΧΗ!** Η θερμοκρασία σε προσβάσιμες επιφάνειες της συσκευής μπορεί να φτάσει σε πολύ υψηλά επίπεδα κατά τη διάρκεια της λειτουργίας. Μην αγγίζετε τις ζεστές επιφάνειες της συσκευής. Αγγίζετε μόνο την χειρολαβή και τους διακόπτες της.
- 04.** Μην αγγίζετε ποτέ τα εσωτερικά μέρη και τα εξαρτήματα της συσκευής ή τις ηλεκτρικές εστίες της όταν αυτή βρίσκεται σε λειτουργία ή αν δεν έχουν κρυώσει τελείως μετά το πέρας της χρήσης. Υπάρχει κίνδυνος εγκαύματος!
- 05.** Προς αποφυγή πυρκαγιάς, ηλεκτροπληξίας και πιθανού τραυματισμού, ΜΗΝ βυθίζετε ποτέ κανένα μέρος της συσκευής ή το καλώδιο ή το βύσμα της μέσα σε νερό ή σε οποιοδήποτε άλλο υγρό.
- 06.** Σε περίπτωση που η συσκευή σας βραχεί, αποσυνδέστε την αμέσως από την πρίζα.
- 07.** Αποσυνδέστε τη συσκευή από το ρεύμα όταν δεν την χρησιμοποιείτε και πριν τον καθαρισμό της.
- 08.** Αφήστε τη συσκευή να κρυώσει τελείως πριν την τοποθετήσετε ή απομακρύνετε εξαρτήματά της και πριν τον καθαρισμό ή την αποθήκευσή της.
- 09.** Μην λειτουργείτε τη συσκευή αν παρουσιάζει βλάβη το καλώδιο ή το βύσμα της ή η συσκευή παρουσιάζει κάποια βλάβη, ή έχει πέσει κάτω ή μέσα σε νερό ή έχει φθαρεί με οποιοδήποτε τρόπο. Πηγαίνετε την συσκευή σε ένα εξουσιοδοτημένο τεχνικό σέρβις για έλεγχο και επισκευή.
- 10.** Για την δική σας ασφάλεια, ελέγχετε συχνά το καλώδιο και το βύσμα της συσκευής για τυχόν φθορές. Σε περίπτωση που το καλώδιο ή το βύσμα της συσκευής παρουσιάζουν φθορά, η αντικατάστασή τους θα πρέπει να γίνει μόνο από τεχνικό σέρβις προς αποφυγή τυχόν βλαβών ή και πιθανού τραυματισμού του χρήστη.
- 11.** Μην αφήνετε το καλώδιο της συσκευής να κρέμεται από τους πάγκους ή να έρχεται σε επαφή με ζεστές επιφάνειες.
- 12.** Μην τοποθετείτε τη συσκευή κοντά ή πάνω σε πηγές θερμότητας όπως εστίες κουζίνας υγραερίου ή ηλεκτρικές, ή κοντά ή μέσα ή πάνω σε ηλεκτρικά φουρνάκια ή θερμαινόμενους φούρνους, ή φούρνους μικροκυμάτων.
- 13.** Μην χρησιμοποιείτε τη συσκευή για άλλη χρήση πέραν αυτής για την οποία κατασκευάστηκε και περιγράφεται σε αυτό το εγχειρίδιο.
- 14.** Μεγάλη ποσότητα φαγητού, πακέτα από αλουμίνιο ή μεταλλικά εργαλεία κουζίνας δεν θα πρέπει να εισέρχονται στην συσκευή καθώς μπορεί να προκληθεί φωτιά ή ηλεκτροπληξία.

15. Το φαγητό μπορεί να καεί, γι' αυτό μην τοποθετείτε τη συσκευή κοντά ή κάτω από κουρτίνες και άλλα εύφλεκτα υλικά – πάντοτε προσέχετε κατά την χρήση της συσκευής.
16. Η χρήση μη αυθεντικών εξαρτημάτων που δεν συστήνονται από τον κατασκευαστή, μπορεί να προκαλέσουν πυρκαγιά, ηλεκτροπληξία και πιθανό τραυματισμό του χρήστη.
17. Τοποθετήστε τη συσκευή πάνω σε μία επίπεδη και σταθερή επιφάνεια.
18. Βεβαιωθείτε ότι έχετε απομακρύνει με προσοχή το μαγειρεμένο φαγητό από τη συσκευή για να αποφύγετε τυχόν τραυματισμούς.
19. Η συσκευή αυτή δεν πρέπει να συνδέεται σε συσκευές προγραμματισμού λειτουργίας ή σε συσκευές με σύστημα τηλεχειρισμού.
20. Για να αποσυνδέσετε τη συσκευή βγάλτε το βύσμα της από την πρίζα κρατώντας πάντοτε από το βύσμα και όχι τραβώντας από το καλώδιο.
21. Χρειάζεται προσεκτική επιτήρηση όταν η συσκευή αυτή χρησιμοποιείται από παιδιά ή από άτομα με προβλήματα δυσλειτουργίας.
22. ΑΥΤΗ Η ΣΥΣΚΕΥΗ ΜΠΟΡΕΙ ΝΑ ΧΡΗΣΙΜΟΠΟΙΗΘΕΙ ΑΠΟ ΑΤΟΜΑ ΜΕ ΜΕΙΩΜΕΝΕΣ ΣΩΜΑΤΙΚΕΣ, ΑΙΣΘΗΤΗΡΙΑΚΕΣ Ή ΝΟΗΤΙΚΕΣ ΙΚΑΝΟΤΗΤΕΣ Ή ΜΕ ΕΛΛΕΙΨΗ ΕΜΠΕΙΡΙΑΣ ΚΑΙ ΓΝΩΣΗΣ, ΜΟΝΟΝ ΕΦΟΣΟΝ ΕΠΙΤΗΡΟΥΝΤΑΙ Ή ΑΝ ΤΟΥΣ ΕΧΟΥΝ ΔΟΘΕΙ ΣΑΦΕΙΣ ΟΔΗΓΙΕΣ ΓΙΑ ΤΗΝ ΟΡΘΗ ΚΑΙ ΑΣΦΑΛΗ ΧΡΗΣΗ ΤΗΣ ΣΥΣΚΕΥΗΣ ΑΠΟ ΕΝΑ ΕΝΗΛΙΚΟ ΑΤΟΜΟ ΤΟ ΟΠΟΙΟ ΕΙΝΑΙ ΥΠΕΥΘΥΝΟ ΓΙΑ ΤΗΝ ΑΣΦΑΛΕΙΑ ΤΟΥΣ ΚΑΙ ΜΟΝΟΝ ΕΦΟΣΟΝ ΚΑΤΑΛΑΒΑΙΝΟΥΝ ΠΛΗΡΩΣ ΤΟΥΣ ΚΙΝΔΥΝΟΥΣ ΠΟΥ ΜΠΟΡΕΙ ΝΑ ΠΡΟΚΥΨΟΥΝ ΑΠΟ ΤΗΝ ΕΣΦΑΛΜΕΝΗ ΧΡΗΣΗ ΤΗΣ ΣΥΣΚΕΥΗΣ.
23. **Η συσκευή αυτή δεν πρέπει να χρησιμοποιείται από παιδιά. Κρατήστε τη συσκευή και το καλώδιό της σε σημείο που δεν μπορούν να φτάσουν τα παιδιά.**
24. **Τα παιδιά δεν πρέπει να «παίζουν» με τη συσκευή.**
25. Μην αγγίζετε ποτέ τη συσκευή με βρεγμένα χέρια.
26. Μην χρησιμοποιείτε τη συσκευή σε εξωτερικούς χώρους και μην την εκθέτετε σε υγρασία ή στον ήλιο απευθείας.
27. Μπορεί να προκληθεί φωτιά αν η συσκευή σας είναι καλυμμένη ή ακουμπά εύφλεκτα υλικά όπως κουρτίνες, ταπετσαρίες, τοίχους και παρόμοια υλικά, όταν βρίσκεται σε λειτουργία. Μην αποθηκεύετε κανένα αντικείμενο στο πάνω μέρος του φούρνου σας όταν αυτός βρίσκεται σε λειτουργία.
28. Για να περιορίσετε τη αύξηση της θερμοκρασίας, μην την τοποθετείτε απ' ευθείας κάτω από ντουλάπια και βεβαιωθείτε ότι υπάρχει αρκετός ελεύθερος χώρος γύρω της. Κατά τη λειτουργία της συσκευής φροντίζετε ώστε να υπάρχει απόσταση τουλάχιστον 10 εκατοστών ελεύθερη από τις τρεις πλευρές της συσκευής (δύο πλαϊνές και πίσω) και αρκετός ελεύθερος χώρος στο επάνω μέρος της για το μαγείρεμα στις εστίες.
29. Χρειάζεται ιδιαίτερη προσοχή όταν μετακινείτε ένα σκεύος το οποίο περιέχει καυτό λάδι ή άλλα καυτά υγρά.
30. Μην καλύπτετε οποιοδήποτε μέρος της συσκευής με αλουμινόχαρτο. Κάτι τέτοιο θα μπορούσε να προκαλέσει υπερθέρμανση της συσκευής.
31. Να είστε ιδιαίτερα προσεκτικοί όταν απομακρύνετε το ταψί, τη σάρα και όταν αδειάζετε το καυτό λίπος ή άλλα καυτά υγρά υλικά.



32. Μην καθαρίζετε το εσωτερικό του φούρνου με συρμάτινα σφουγγάρια καθώς μπορεί να σπάσουν κομμάτια από τα σφουγγάρια και να ακουμπήσουν σε μεταλλικά μέρη της συσκευής, δημιουργώντας τον κίνδυνο πιθανής ηλεκτροπληξίας.
33. Χρειάζεται ιδιαίτερη προσοχή όταν χρησιμοποιείτε δοχεία μαγειρέματος ή ψησίματος τα οποία δεν είναι κατασκευασμένα από μέταλλο ή πυρίμαχο γυαλί.
34. Βεβαιωθείτε ότι τίποτε δεν ακουμπά ή αγγίζει τις αντιστάσεις της συσκευής.
35. Μην τοποθετείτε μέσα στο φούρνο οποιοδήποτε από τα παρακάτω υλικά: χαρτόνι, πλαστικό, χαρτί ή άλλα παρόμοια υλικά.
36. Όταν δεν χρησιμοποιείτε τη συσκευή, μην αποθηκεύετε στο εσωτερικό της τίποτε άλλο παρά μόνο τα εξαρτήματα τα οποία συστήνονται από τον κατασκευαστή.
37. Να φοράτε πάντα προστατευτικά, θερμομονωτικά γάντια φούρνου όταν εισάγετε ή αφαιρείτε αντικείμενα από τον καυτό φούρνο.
38. **Ποτέ μην τοποθετείτε και μην αφήνετε άδεια σκεύη πάνω στις εστίες της συσκευής όταν αυτή είναι σε λειτουργία για αποφυγή υπερθέρμανσης. Κάτι τέτοιο μπορεί να προκαλέσει βλάβη στη συσκευή σας και να αποτελέσει κίνδυνο για το χρήστη.**
39. Η συσκευή αυτή έχει πόρτα ασφαλείας η οποία είναι κατασκευασμένη από πυρίμαχο γυαλί. Το γυαλί αυτό είναι πιο ισχυρό από το σύννηθες γυαλί και πιο ανθεκτικό στα σπασίματα. Το πυρίμαχο γυαλί μπορεί να σπάσει στις γωνίες του. Αποφεύγετε να χαράσσετε ή να γρατζουνίζετε την επιφάνεια της πόρτας ή τις άκρες της.
40. Μην ακουμπάτε ποτέ πάνω στην ανοικτή πόρτα της συσκευής σκεύη με φαγητό ή οτιδήποτε άλλο καθώς κάτι τέτοιο μπορεί να προκαλέσει ανεπανόρθωτη ζημιά στο μηχανισμό στήριξης της πόρτας.
41. **Η συσκευή αυτή είναι μόνο για οικιακή χρήση.**
42. Η συσκευή αυτή είναι κατασκευασμένη μόνο για οικιακή χρήση σε νοικοκυριά και οικιακή χρήση σε χώρους όπως: κουζίνες προσωπικού σε μικρές εταιρείες, καταστήματα ή άλλους χώρους εργασίας | εξοχικά σπίτια | από πελάτες σε ξενοδοχεία, μοτέλ και ανάλογου τύπου καταλύματα και πάντα για οικιακή χρήση μόνο | από πελάτες σε καταλύματα που προσφέρουν ύπνο και πρωινό που προετοιμάζεται από τους ίδιους.
43. **Το προϊόν αυτό δεν είναι κατασκευασμένο για εμπορική ή επαγγελματική χρήση.**
44. Φυλάξτε αυτές τις οδηγίες για πιθανή μελλοντική χρήση.

## **ΚΑΤΑ ΤΗΝ ΠΡΩΤΗ ΧΡΗΣΗ**

Πριν χρησιμοποιήσετε τη συσκευή σας για πρώτη φορά, παρακαλούμε ακολουθήστε αυστηρά τα παρακάτω:

01. Βγάλτε τη συσκευή σας από το κουτί της και απομακρύνετε όλα τα υλικά συσκευασίας.
02. Διαβάστε προσεκτικά όλες τις οδηγίες που περιλαμβάνονται σε αυτό το εγχειρίδιο.
03. Τοποθετήστε τη συσκευή σας πάνω σε μία επίπεδη οριζόντια επιφάνεια. Ελέγξτε όλα τα εξαρτήματά της και βεβαιωθείτε ότι είναι σε καλή κατάσταση.
04. Παρακαλούμε σημειώστε: Ο διακόπτης λειτουργίας φούρνου και εστιών (10) και οι δύο διακόπτες ρύθμισης των δύο εστιών (6)+(8) της συσκευής πρέπει να βρίσκονται στη θέση "OFF" και η συσκευή να πρέπει να μην είναι συνδεδεμένη με την πρίζα.

- 05.** Για τη σωστή λειτουργία της συσκευής θα πρέπει να έχετε διασφαλίσει ότι υπάρχει επαρκής κυκλοφορία αέρα γύρω από τη συσκευή. Αφήστε απόσταση τουλάχιστον 10 εκ. γύρω από τις τρεις πλευρές της συσκευής (τις δύο πλαϊνές και την πίσω πλευρά). Όσον αφορά την επάνω πλευρά της συσκευής στην οποία βρίσκονται οι ηλεκτρικές εστίες θα πρέπει να διασφαλίσετε ότι έχετε αρκετό χώρο για το μαγείρεμά σας. Σας συνιστούμε να μην τοποθετείτε τη συσκευή αυτή κάτω από ντουλάπια λόγω των ηλεκτρικών εστιών της. Είναι καλύτερα να έχετε το επάνω μέρος της συσκευής με τις τρεις εστίες ελεύθερο από οποιοδήποτε εμπόδιο και ακόμη καλύτερα να τοποθετήσετε τη συσκευή σας κάτω από απορροφητήρα. Όταν χρησιμοποιείτε τη συσκευή κάτω από απορροφητήρα βεβαιωθείτε ότι ακολουθείτε τις οδηγίες ασφαλείας του κατασκευαστή του απορροφητήρα όσον αφορά την απόσταση μεταξύ της συσκευής σας και του απορροφητήρα. Σας συνιστούμε να διπλασιάζετε αυτή την απόσταση για μεγαλύτερη δική σας ασφάλεια.
- 06.** Απομακρύνετε από τη συσκευή όλα τα εξαρτήματά της και πλύντε τα σε ζεστό νερό και υγρό απορρυπαντικό πιάτων με ένα μαλακό σφουγγάρι – τα δύο ταψιά και η σχάρα φούρνου μπορούν να πλυθούν και στο πλυντήριο πιάτων.
- 07.** Σκουπίστε το εσωτερικό μέρος του φούρνου με ένα καθαρό πανί.
- 08.** Στεγνώστε διεξοδικά όλα τα εξαρτήματα και επανατοποθετήστε τα απολύτως στεγνά και στη σωστή θέση τους μέσα στη συσκευή.

Κατόπιν, συνδέστε το φούρνο σας στην πρίζα παροχής ηλεκτρικού ρεύματος και ο φούρνος σας είναι έτοιμος προς χρήση. Αφού τοποθετήσετε όλα τα απαραίτητα εξαρτήματα στο φούρνο σας, σας συνιστούμε να τον δουλέψετε για περίπου 15 λεπτά στη μέγιστη θερμοκρασία και στη θέση πάνω-κάτω των αντιστάσεων  για να απομακρύνετε οποιαδήποτε εργοστασιακά υπολείμματα τα οποία μπορεί να έχουν παραμείνει στη συσκευή κατά τη διάρκεια της αρχικής συσκευασίας της. Επίσης με αυτό τον τρόπο, απομακρύνετε και κάθε ίχνος από τις οσμές που μπορεί να δημιουργηθούν κατά την πρώτη χρήση.

### **Παρακαλούμε σημειώστε:**

Κατά την πρώτη χρήση της συσκευής μπορεί να προκληθεί καπνός και να υπάρχει σχετική μυρωδιά (για περίπου 20 λεπτά). Αυτό είναι κάτι φυσιολογικό και απολύτως αβλαβές και οφείλεται στο «κάψιμο» της προστατευτικής ουσίας η οποία τοποθετείται πάνω στις αντιστάσεις της συσκευής κατά την εργοστασιακή παραγωγή της.

Μετά την πρώτη λειτουργία έναρξης του φούρνου σας, σβήστε το φούρνο σας (θέση OFF) και αφήστε τον να κρυώσει τελείως.

**Προσοχή: το σώμα και το εσωτερικό του φούρνου μπορεί να είναι πολύ ζεστά μετά τη διαδικασία προθέρμανσης του φούρνου.**

## ΜΕΡΗ ΤΗΣ ΣΥΣΚΕΥΗΣ:

- 1)Μεγάλη εστία
- 2)Μικρή εστία
- 3)Μεσαία εστία
- 4)Διακόπτης θερμοστάτη (θερμοκρασίας) φούρνου
- 5)Φωτεινή ένδειξη λειτουργίας μεσαίας και μικρής εστίας
- 6)Στρογγυλός διακόπτης λειτουργίας/ρύθμισης ισχύος μεσαίας και μικρής εστίας
- 7)Φωτεινή ένδειξη λειτουργίας μεγάλης εστίας
- 8)Στρογγυλός διακόπτης λειτουργίας/ρύθμισης ισχύος μεγάλης εστίας
- 9)Φωτεινή ένδειξη λειτουργίας φούρνου
- 10)Διακόπτης λειτουργιών φούρνου και εστιών
- 11)Υάλινη πόρτα φούρνου
- 12)Χειρολαβή πόρτας φούρνου
- 13)Λαβίδα πιασίματος
- 14)Παραλληλόγραμμο ταψί φούρνου
- 15)Σχάρα φούρνου

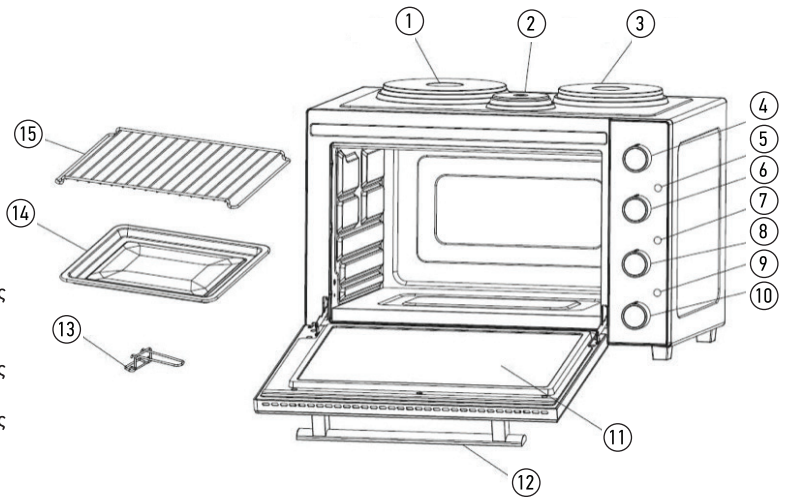

## ΧΑΡΑΚΤΗΡΙΣΤΙΚΑ:

Χωρητικότητα φούρνου:48L  
Στοιχεία τάσης:220V~240V~50/60Hz  
Ισχύς φούρνου:1800W  
Ισχύς μεγάλης εστίας (Ø185mm):1500W

Ισχύς μεσαίας εστίας (Ø 155mm):1000W  
Ισχύς μικρής εστίας (Ø 85mm):450W  
Μέγιστη συνολική ισχύς:3250W

## ΧΡΗΣΗ ΕΞΑΡΤΗΜΑΤΩΝ:

### Ταψί φούρνου:

Για να ψήνετε κοτόπουλο, μπιφτέκια, μπριζόλα, καθώς και τα περισσότερα φαγητά φούρνου



Πως να χρησιμοποιείτε τη λαβίδα πιασίματος



### **Σχάρα φούρνου**

Για να ψήνετε πατάτες και να αποξηραίνετε φαγητά.



Πως να χρησιμοποιείτε τη λαβίδα πιασίματος



### **Συνδυασμός σχάρα+ταψί φούρνου**

Για να ψήνετε φαγητά που στάζουν κατά το μαγείρεμά τους



## **ΠΡΟΣΟΧΗ**

Πάντοτε να είστε ιδιαίτερα προσεκτικοί όταν απομακρύνετε ένα καυτό ταψί, ή την καυτή σχάρα ή οποιοδήποτε καυτό σκεύος από το φούρνο. Πάντοτε χρησιμοποιείτε για το σκοπό αυτό, τη λαβίδα πιασίματος που σας παρέχεται με τη συσκευή ή φοράτε ειδικά γάντια φούρνου ώστε να αποφύγετε πιθανά εγκαύματα. Μην πιάνετε ποτέ το ζεστό φούρνο ή τα καυτά σκεύη ή εξαρτήματα της συσκευής με γυμνά χέρια! Μεγάλος κίνδυνος εγκαύματος!

## **ΣΗΜΕΙΩΣΗ**

Η σχάρα φούρνου θα πρέπει να τοποθετείται στα ράφια με τις πλαϊνές άκρες της να δείχνουν προς τα κάτω:

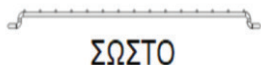

ΣΩΣΤΟ



ΛΑΘΟΣ

## ΠΙΝΑΚΑΣ ΛΕΙΤΟΥΡΓΙΩΝ:

### Διακόπτης επιλογής θερμοκρασίας φούρνου

Επιλογή θερμοκρασίας από 90°C - 140°C - 190°C έως 230°C (Παρακαλούμε σημειώστε ότι ο διακόπτης ρύθμισης θερμοκρασίας του φούρνου είναι μεταβαλλόμενος – αυτό σημαίνει ότι μπορείτε να θέσετε τη θερμοκρασία σε οποιοδήποτε σημείο μεταξύ 90°C έως 230°C).

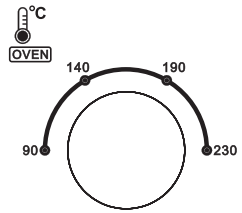

### Διακόπτης ρύθμισης ισχύος μεγάλης εστίας

Ο μεγαλύτερος αριθμός σε αυτό τον διακόπτη σημαίνει και μεγαλύτερη ισχύ. Μπορείτε να ρυθμίσετε την ισχύ της εστίας μεταξύ 1-2-3 (χαμηλή-μεσαία-υψηλή).

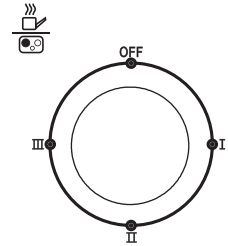

### Διακόπτης ρύθμισης ισχύος μεσαίας και μικρής εστίας

Με αυτό το κουμπί, μπορείτε να ρυθμίσετε τη λειτουργία της μεσαίας και μικρής εστίας. Μπορείτε επίσης να επιλέξετε τον συνδυασμό των λειτουργιών που θέλετε να έχετε.

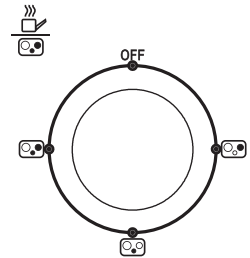





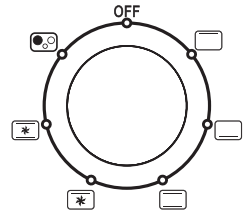

### Διακόπτης λειτουργιών φούρνου και εστιών

Με αυτό το διακόπτη μπορείτε να επιλέξετε τη θέση λειτουργίας του φούρνου σας καθώς και να επιλέξετε τους συνδυασμούς λειτουργιών που θέλετε να έχετε. Αυτός ο διακόπτης επίσης ελέγχει τη λειτουργία της μεγάλης εστίας.



## ΠΙΟ ΣΥΓΓΚΕΚΡΙΜΕΝΑ

-  Ο φούρνος είναι στη θέση OFF / Η μικρή εστία είναι στη θέση OFF
-  Λειτουργία άνω αντιστάσεων του φούρνου
-  Λειτουργία κάτω αντιστάσεων του φούρνου
-  Λειτουργία άνω και κάτω αντιστάσεων του φούρνου
-  Λειτουργία άνω αντιστάσεων σε συνδυασμό με τη λειτουργία αέρα φούρνου

 Λειτουργία άνω και κάτω αντιστάσεων σε συνδυασμό με τη λειτουργία αέρα φούρνου.

 Θέση λειτουργίας μεγάλης εστίας (όταν θέλετε να λειτουργήσετε την μεγάλη εστία, θα πρέπει να γυρίσετε το διακόπτη(6) σε αυτή τη θέση). Αυτή η θέση έχει δημιουργηθεί για να εμποδίσει την ταυτόχρονη λειτουργία των εστιών με το φούρνο σας ώστε να αποφευχθεί υπερφόρτωση του δικτύου.

 Θέση λειτουργίας μεσαίας και μικρής εστίας (όταν θέλετε να λειτουργήσετε την μεσαία και μικρή εστία, θα πρέπει να γυρίσετε το διακόπτη σε αυτή τη θέση). Αυτή η θέση έχει δημιουργηθεί για να εμποδίσει την ταυτόχρονη λειτουργία των εστιών με το φούρνο σας ώστε να αποφευχθεί υπερφόρτωση του δικτύου.

## **ΠΡΟΣΟΧΗ**

**ΠΟΤΕ ΜΗΝ ΠΡΟΣΠΑΘΗΣΕΤΕ ΝΑ ΛΕΙΤΟΥΡΓΗΣΕΤΕ ΤΟ ΦΟΥΡΝΟ ΜΑΖΙ ΜΕ:  
ΤΗ ΜΕΓΑΛΗ ΕΣΤΙΑ  
ΤΗ ΜΕΓΑΛΗ ΚΑΙ ΤΗ ΜΕΣΑΙΑ ΕΣΤΙΑ ΜΑΖΙ  
ΜΕ ΤΙΣ ΤΡΕΙΣ ΕΣΤΙΕΣ ΜΑΖΙ**

## **ΛΕΙΤΟΥΡΓΙΑ ΤΗΣ ΣΥΣΚΕΥΗΣ:**

### **ΛΕΙΤΟΥΡΓΙΑ ΦΟΥΡΝΟΥ**

**01.**Γενικά, δεν είναι απαραίτητο να προθερμαίνετε το φούρνο σας κάθε φορά που θέλετε να ψήσετε, αλλά για καλύτερα αποτελέσματα ψησίματος, θέσετε το φούρνο σας στη θέση  και το διακόπτη θερμοκρασίας στους 190°C πριν βάλετε το φαγητό σας στο φούρνο.

**02.**Αφού προθερμάνετε το φούρνο, εισάγετε στο φούρνο το φαγητό που θέλετε να ψήσετε μέσα στο κατάλληλο σκεύος και ρυθμίστε τη θερμοκρασία του φούρνου και το διακόπτη λειτουργιών φούρνου και εστιών (10) στη θέση που είναι η πιο κατάλληλη για το φαγητό που θέλετε να μαγειρέψετε και σύμφωνα με τη συνταγή σας. Βεβαιωθείτε ότι έχετε τοποθετήσει όλα τα υλικά του φαγητού μέσα στο ταψί πριν το τοποθετήσετε μέσα στο φούρνο. Να θυμάστε πάντα ότι το εσωτερικό του φούρνου και τα άλλα μέρη της συσκευής είναι πολύ ζεστά κατά τη λειτουργία και μπορεί να προκληθούν εγκαύματα σε περίπτωση που τα αγγίξετε κατά λάθος.

**Παρακαλούμε σημειώστε: Όταν η θερμοκρασία φτάσει τους 100°C, οι αντιστάσεις θα φαίνονται γκρι (που είναι το φυσιολογικό). Όταν η θερμοκρασία φούρνου φτάσει ή ξεπεράσει τους 200°C, οι αντιστάσεις θα γίνουν κόκκινες.**

## **ΠΡΟΣΟΧΗ**

Μην αγγίζετε τις αντιστάσεις του φούρνου ακόμη και αν φαίνονται γκρι. Σε αυτό το στάδιο οι αντιστάσεις έχουν αρχίσει να προθερμαίνονται και μπορεί να είναι καυτές στην επιφάνειά τους. Λόγω του κύκλου ζωής των αντιστάσεων, οι αντιστάσεις μπορεί να μην έχουν το ίδιο χρώμα όπως κατά την πρώτη χρήση τους. Όμως αυτό είναι κάτι φυσιολογικό και δεν επηρεάζει την απόδοση του φούρνου σας.

## ΛΕΙΤΟΥΡΓΙΑ ΕΣΤΙΩΝ:

### ΜΕΓΑΛΗ ΕΣΤΙΑ ΜΟΝΗ ΤΗΣ

Γυρίστε το διακόπτη λειτουργιών φούρνου και εστιών (10) στη θέση  Κατόπιν γυρίστε το διακόπτη ρύθμισης ισχύος της μεγάλης εστίας δεξιόστροφα στην επιθυμητή θέση μεταξύ των θέσεων 1-2-3. Για να τη σβήσετε, γυρίστε αριστερόστροφα το διακόπτη της στη θέση OFF και το διακόπτη (10) στη θέση OFF επίσης.

### ΜΕΣΑΙΑ ΕΣΤΙΑ ΜΟΝΗ ΤΗΣ

Απλά γυρίστε τον διακόπτη (6) στη θέση  αυτό θα ενεργοποιήσει τη μεσαία εστία. Για να τη σβήσετε γυρίστε το διακόπτη (6) αριστερόστροφα στη θέση OFF. Η μεσαία εστία είναι η μόνη η οποία μπορεί να λειτουργεί σε συνδυασμό με το φούρνο σας. Οπότε αν θέλετε να λειτουργήσετε το φούρνο σας όσο η εστία αυτή λειτουργεί, απλά γυρίστε το διακόπτη λειτουργιών φούρνου και εστιών (10) δεξιόστροφα μέχρι να φτάσετε στη θέση λειτουργίας φούρνου που επιθυμείτε και γυρίστε το διακόπτη θερμοκρασίας δεξιόστροφα στη θερμοκρασία που επιθυμείτε για να ξεκινήσετε τη λειτουργία του φούρνου. Για να σβήσετε το φούρνο σας, γυρίστε το διακόπτη (10) αριστερόστροφα στη θέση OFF και το διακόπτη θερμοκρασίας αριστερόστροφα στην κατώτατη θέση 90°C.

### ΜΙΚΡΗ ΕΣΤΙΑ ΜΟΝΗ ΤΗΣ

Απλά γυρίστε το διακόπτη (6) στη θέση  αυτό θα ενεργοποιήσει τη μικρή εστία. Για να τη σβήσετε γυρίστε το διακόπτη (6) αριστερόστροφα στη θέση OFF.

### ΜΕΣΑΙΑ ΚΑΙ ΜΙΚΡΗ ΕΣΤΙΑ ΜΑΖΙ

Γυρίστε το διακόπτη λειτουργιών φούρνου και εστιών (6) δεξιόστροφα στη θέση . Για να τη σβήσετε γυρίστε το διακόπτη (6) αριστερόστροφα στη θέση OFF.

## ΠΡΟΣΟΧΗ!













Πάντοτε γυρίζετε τους διακόπτες λειτουργίας δεξιόστροφα για να ξεκινήσετε τη λειτουργία και κατόπιν γυρίστε τους αριστερόστροφα για να επιστρέψετε στη θέση OFF.

**01.** Χρησιμοποιείτε μόνο σκεύη της σωστής διαμέτρου και κατάλληλα για χρήση σε ηλεκτρικές εστίες. Σκεύη που δεν έχουν επίπεδη βάση δεν θα πρέπει να χρησιμοποιούνται καθώς προκαλούν απώλεια της ηλεκτρικής ενέργειας. Δείτε το ενδεικτικό παρακάτω σχεδιάγραμμα:



**02.** Αποφεύγετε να τοποθετείτε βρεγμένα σκεύη ή καπάκια πάνω στις εστίες της συσκευής καθώς κάτι τέτοιο μπορεί να οδηγήσει σε πιθανή βλάβη της συσκευής σας.

## ΟΔΗΓΟΣ ΨΗΣΙΜΑΤΟΣ

Είδος φαγητού	Θερμοκρασία (°C)	Θέση φούρνου	Χρόνος μαγειρέματος (λεπτά)
Μπισκότα	170-180		25-30
Κέικ	170-190		40-50
Πίτες	180-200		40-50
Κέικ σε ταψί	170-180		20-30
Μάφινς	170-180		35-40
Μακαρονάδα Φούρνου	180-190		30-40
Ψάρι	230		20-30
Αρνί	230		70-90
Πρόβατο	230		70-90
Βοδινό	230		70-90
Γαλοπούλα	230		30-40
Κομμάτι Κοτόπουλου	230		30-40
Απόψυξη φαγητών	90		40-50

Οι παραπάνω θερμοκρασίες και χρόνοι μαγειρέματος και θέσεις φούρνου είναι απλά ενδεικτικές προτάσεις. Παρακαλούμε προσαρμόστε το χρόνο, τη θερμοκρασία και τη θέση φούρνου ανάλογα με τη συνταγή σας και τις προσωπικές σας προτιμήσεις και γευστικό γούστο.

## ΚΑΘΑΡΙΣΜΟΣ ΚΑΙ ΣΥΝΤΗΡΗΣΗ

**Προσοχή!:** Μετά από κάθε χρήση, πάντοτε αποσυνδέετε τη συσκευή από το ρεύμα και αφήνετέ την να κρυώνει τελείως πριν ξεκινήσετε τον καθαρισμό της.

Για να καθαρίσετε τις εσωτερικές επιφάνειες του φούρνου σας, παρακαλούμε σκουπίστε τα εσωτερικά τοιχώματα του φούρνου με ένα ελαφρώς νωπό μαλακό πανί και με μια μικρή ποσότητα υγρού απορρυπαντικού πιάτων. Κατόπιν περάστε την επιφάνεια με ένα νωπό μαλακό πανί, μόνο με καθαρό νερό για να απομακρύνετε τα υπολείμματα του απορρυπαντικού.

**ΜΗΝ ΧΡΗΣΙΜΟΠΟΙΕΙΤΕ ΠΟΤΕ ΣΥΡΜΑΤΙΝΑ ΣΦΟΥΓΓΑΡΙΑ, ΣΚΛΗΡΑ ΚΑΘΑΡΙΣΤΙΚΑ ΚΑΙ ΜΗΝ ΞΥΝΕΤΕ ΠΟΤΕ ΤΑ ΤΟΙΧΩΜΑΤΑ ΜΕ ΜΕΤΑΛΛΙΚΑ Ή ΑΛΛΟΥ ΕΙΔΟΥΣ ΕΡΓΑΛΕΙΑ, ΚΑΘΩΣ ΜΕ ΑΥΤΟ ΤΟΝ ΤΡΟΠΟ ΘΑ ΚΑΤΑΣΤΡΕΨΕΤΕ ΤΟ ΦΙΝΙΡΙΣΜΑ ΤΩΝ ΤΟΙΧΩΜΑΤΩΝ ΤΟΥ ΦΟΥΡΝΟΥ ΣΑΣ.**



Όλα τα εξαρτήματα του φούρνου σας θα πρέπει να πλένονται σε χλιαρό νερό και με ήπιο υγρό απορρυπαντικό πιάτων και με ένα μαλακό σφουγγάρι. Τα ταψιά και η σχάρα φούρνου μπορούν επίσης να πλυθούν και στο πλυντήριο πιάτων.

Μπορείτε να σκουπίσετε την γυάλινη πόρτα με ένα νωπό μαλακό σφουγγάρι και κατόπιν να τη στεγνώσετε χρησιμοποιώντας είτε χαρτί κουζίνας είτε ένα μαλακό στεγνό πανί. Βεβαιωθείτε ότι δεν θα αφήσετε καμία ποσότητα νερού να περάσει στο χώρο μεταξύ των δύο γυάλινων μερών της πόρτας μέσα από τα πάνω ανοίγματα της.

Καθαρίστε την εξωτερική επιφάνεια του φούρνου με ένα νωπό και μαλακό πανί, βεβαιώνοντας ότι δεν θα μπει στις σχισμές της συσκευής υγρασία ή λάδι ή υπολείμματα τροφών.

Καθαρίζετε τις εστίες χρησιμοποιώντας μόνο τα ειδικά καθαριστικά, κατάλληλα για τον καθαρισμό ηλεκτρικών εστιών. Μην χρησιμοποιείτε σκληρά διαλύματα.

**Προσοχή:** Ούτε νερό αλλά ούτε και ατμός δεν επιτρέπεται να εισέλθουν στα ανοίγματα της συσκευής και απαγορεύεται η χρήση συσκευών καθαρισμού με ατμό για τον καθαρισμό της συσκευής.

**ΜΗΝ ΧΡΗΣΙΜΟΠΟΙΕΙΤΕ ΣΚΛΗΡΑ ΚΑΘΑΡΙΣΤΙΚΑ ΚΑΘΩΣ ΜΠΟΡΕΙ ΝΑ ΠΡΟΚΑΛΕΣΟΥΝ ΒΛΑΒΗ ΣΤΗΝ ΕΞΩΤΕΡΙΚΗ ΕΠΙΣΤΡΩΣΗ ΤΗΣ ΣΥΣΚΕΥΗΣ ΣΑΣ.**

**ΜΗΝ ΧΡΗΣΙΜΟΠΟΙΕΙΤΕ ΣΚΛΗΡΑ ΚΑΘΑΡΙΣΤΙΚΑ Ή ΜΕΤΑΛΛΙΚΑ ΣΦΟΥΓΓΑΡΙΑ ΓΙΑ ΝΑ ΚΑΘΑΡΙΣΕΤΕ ΤΑ ΤΑΨΙΑ ΤΟΥ ΦΟΥΡΝΟΥ ΣΑΣ ΚΑΘΩΣ ΚΑΤΙ ΤΕΤΟΙΟ ΘΑ ΜΠΟΡΟΥΣΕ ΝΑ ΠΡΟΚΑΛΕΣΕΙ ΒΛΑΒΗ ΣΤΗΝ ΕΠΙΣΤΡΩΣΗ ΤΟΥΣ.**

**ΑΦΗΣΤΕ ΟΛΑ ΤΑ ΕΞΑΡΤΗΜΑΤΑ ΚΑΙ ΤΙΣ ΕΠΙΦΑΝΕΙΕΣ ΤΗΣ ΣΥΣΚΕΥΗΣ ΝΑ ΣΤΕΓΝΩΣΟΥΝ ΤΕΛΕΙΩΣ ΠΡΙΝ ΤΗΝ ΕΠΑΝΑΣΥΝΔΕΣΕΤΕ ΜΕ ΤΟ ΡΕΥΜΑ ΚΑΙ ΠΡΙΝ ΤΗ ΧΡΗΣΗ.**

**ΠΡΟΣ ΑΠΟΦΥΓΗ ΠΥΡΚΑΓΙΑΣ, ΗΛΕΚΤΡΟΠΛΗΞΙΑΣ ΚΑΙ ΠΙΘΑΝΟΥ ΤΡΑΥΜΑΤΙΣΜΟΥ ΤΟΥ ΧΡΗΣΤΗ, ΜΗΝ ΒΥΘΙΖΕΤΕ ΠΟΤΕ ΚΑΝΕΝΑ ΜΕΡΟΣ ΤΗΣ ΣΥΣΚΕΥΗΣ Ή ΤΟ ΚΑΛΩΔΙΟ Ή ΤΟ ΦΙΣ ΤΗΣ ΜΕΣΑ ΣΕ ΝΕΡΟ Ή ΣΕ ΟΠΟΙΟΔΗΠΟΤΕ ΑΛΛΟ ΥΓΡΟ.**

Λόγω της συνεχούς βελτίωσης των προϊόντων, οι προδιαγραφές υπόκεινται σε αλλαγές χωρίς προηγούμενη ειδοποίηση από τον κατασκευαστή.

## ΤΕΧΝΙΚΑ ΧΑΡΑΚΤΗΡΙΣΤΙΚΑ

Μοντέλο: 06-17262  
Ισχύς: 3250W

Τάση: 220-240V~50/60Hz  
Λίτρα: 48L

Σύμφωνα με την οδηγία για τα απόβλητα ηλεκτρικού και ηλεκτρονικού εξοπλισμού (οδηγία της Ευρωπαϊκής κοινότητας 2012/19 / EE), τα απόβλητα ηλεκτρικού και ηλεκτρονικού εξοπλισμού θα πρέπει να συλλέγονται και να υφίστανται επεξεργασία ξεχωριστά. Εάν σε οποιαδήποτε χρονική στιγμή στο μέλλον χρειάζεται να ξεφορτωθείτε το προϊόν παρακαλείται να ΜΗΝ το πετάξετε μαζί με τα οικιακά απορρίμματα. Σύμφωνα με το ισχύον UNE EN – 60335, συνιστάται ότι εάν το εύκαμπτο σύρμα είναι κατεστραμμένο, μπορεί να αντικατασταθεί μόνο από εξειδικευμένο τεχνικό, διότι χρειάζεται ειδικά εργαλεία για την αντικατάστασή του.



### IMPORTANT SAFETY INSTRUCTIONS

- 01.** Read all instructions carefully before using your appliance and keep the manual for future reference. In the case you give this appliance to another user, please provide this user manual along with the appliance.
- 02.** Before connecting the midi oven to the power supply, check that the voltage indicated on the rating label of the appliance corresponds to the voltage in your home. If this is not the case do not use the appliance. Any error when connecting the appliance can cause irreparable harm.
- 03. CAUTION!** The temperature of accessible surfaces may be high when the appliance is operating. Do not touch hot surfaces of the product. Use handles and knobs only.
- 04.** Never touch the inner parts of the appliance and its accessories or its electric stoves during operation or if they have not completely cooled down after use. There is danger of burns!
- 05.** To protect against fire, electric shock or personal injury, NEVER immerse cord, plug, or any part of your midi oven in water or any other liquid.
- 06.** In the case that your appliance gets wet, unplug it instantly from the plug.
- 07.** Unplug unit from outlet when not in use and before cleaning.
- 08.** Allow the unit to cool down completely before: putting on or taking off parts, cleaning or storing.
- 09.** Do not operate any appliance with a damaged cord or plug or after the appliance malfunctions or is dropped or immersed in water or damaged in any manner. Take the product to an authorized service facility for examination, repair, or electrical or mechanical adjustment.
- 10.** For your own safety, check cord and plug of the device regularly for possible damages. If the supply cord is damaged, it must only be replaced by the service to avoid hazard.
- 11.** Do not let the cord hang over the edge of a table or counter or touch a hot surface.
- 12.** Do not place on or near a hot gas or electric burner or in a heated oven, or near or on or in an electric kitchenette or microwave oven.
- 13.** Do not use the appliance for any other than its intended use which is described in this leaflet.
- 14.** Large amount of food, metal foil packages or utensils must not be inserted in the midi oven as they may cause fire or electric shock.
- 15.** As food may burn, midi ovens must not be used near or below curtains and other combustible materials, and they must always be watched.
- 16.** The use of accessory attachments that are not recommended by the appliance manufacturer may cause fire or electric shock or personal injuries.
- 17.** Use the appliance on a level and stable work surface.
- 18.** Be sure to take the cooked food out carefully after cooking so as to avoid injuries.
- 19.** The appliance is not intended to be operated by means of an external timer or separate remote-control system.
- 20.** To disconnect, remove plug from wall outlet, always hold the plug - never pull the cord.
- 21.** Close supervision is necessary when the appliance is used by or near children or infirm persons.

22. This appliance can be used by persons with reduced physical, sensory or mental capabilities, or lack of experience and knowledge, **ONLY IF THEY HAVE BEEN GIVEN SUPERVISION OR INSTRUCTION CONCERNING USE OF THE APPLIANCE IN A SAFE WAY BY A PERSON RESPONSIBLE FOR THEIR SAFETY AND ONLY IF THEY HAVE FULLY UNDERSTAND THE HAZARDS INVOLVED.**
23. **This appliance shall not be used by children. Keep the appliance and its cord out of reach of children.**
24. **Children shall not play with the appliance.**
25. Never touch the appliance with wet hands.
26. Don't use the appliance outdoors and do not expose it to moisture or direct sunlight.
27. A fire may occur if your midi oven is covered or touching flammable material including curtains, draperies, walls, and similar materials, when in operation. Do not store any item on top of the appliance when in operation.
28. In order to prevent heat from building up, do not put the unit directly underneath a cupboard. Ensure that there is enough space all around. When operating the oven, keep at least 10cm free space on three sides of the oven (right & left side and back side) and sufficient free space on top for cooking on stoves.
29. Extreme caution must be used when moving a utensil containing hot oil or other hot liquids.
30. Do not cover any part of the oven with metal foil. This may cause the oven to overheat.
31. Use extreme caution when removing the tray, rack, or disposing of hot grease or other hot liquids.
32. Do not clean the inside of the oven with metal scouring pads, as pieces can break off the pad and touch electrical parts, creating a risk of electric shock.
33. Extreme caution should be exercised when using cooking or baking containers constructed of anything other than metal or ovenproof glass.
34. Be sure that nothing touches the heating elements of the oven.
35. Do not place any of the following materials in the oven: cardboard, plastic, paper, or anything similar.
36. Do not store any materials other than manufacturer's recommended accessories in this oven when not in use.
37. Always wear protective, insulated oven gloves when inserting or removing items from the hot oven.
38. **Never place or leave empty utensils on your stoves whilst operating to avoid overheating. Such action could cause damage to your device and could consist danger for the user.**
39. This appliance has a tempered, safety glass door. This glass is stronger than ordinary glass and more resistant to breakage. Tempered glass can still break around edges. Avoid scratching door surface or nicking edges.
40. Never place or leave on the open oven door any utensils with food or any other object as this may cause irreparable damage to door's support mechanism.

**41. This appliance is for household only.**

**42.** This appliance is intended to be used in household and similar applications such as: staff kitchen areas in shops, offices and other working environments; by clients in hotels, motels and other residential type environments; bed and breakfast type environments.

**43. This appliance is not intended for commercial or professional use.**

**44.** Save these instructions for possible future reference.

**FOR THE FIRST USE**

Before using your electric oven for the first time, be sure to:

- 01.** Take your oven out of its box and remove all packaging material.
- 02.** Read all of the instructions included in this manual.
- 03.** Place your oven on a flat horizontal counter top. Check all the accessories to make sure they are in good condition.
- 04.** Please note: the oven and hot plate function knob (10) as well as the two hot plates knobs (6)+(8) must be in position "OFF" and the oven must be unplugged.
- 05.** For correct operation, the oven must have sufficient airflow. Leave a distance of at least 10cm from each of the three sides of the oven (back and the right and left sides). For the top side with the hot plates, you must make sure to have sufficient space for your cooking. It is advisable that you do not put your device under a cupboard due to the hot plates function. It is better to have the top part with the three hot plates free of any obstructions and even better to place the oven under an extractor hood. When using the appliance under an extractor hood, make sure to follow the instructions given by the hood producer regarding the minimal distance between your device and the hood. It is even wiser to double this distance for your safety.
- 06.** When you use the oven for the first time, remove and wash all the accessories in hot, soapy water using a soft sponge – the baking tray and the oven grid may also be washed in a dishwasher.
- 07.** Wipe the inner oven with dry cloth.
- 08.** Thoroughly dry all accessories and re-assemble them in the oven completely dry and in the correct way.

Afterwards, plug the oven to the mains and your oven is ready for use. After re-assembling your oven, we recommend that you run it at the highest temperature on top & bottom heating elements function  for approximately 15 minutes to eliminate any packing residue that may remain after its initial packing procedure. This will also remove all traces of odor that could initially be presented.

**Please Note:**

Initial start-up operation may result in minimal smell and smoke (for about 20 minutes). This is normal and completely harmless and it is due to the burning of the protective substance applied on the heating elements during production of your oven in the production plant.

After the initial start-up operation, turn your oven in the off position and let it cool down completely.

**Caution: The body and inner oven can be very hot after preheating.**

## PARTS IDENTIFICATION

- 1) Large hot plate
- 2) Small hot plate
- 3) Medium hot plate
- 4) Oven thermostat (temperature) knob
- 5) Medium and small hot plate indicator light
- 6) Medium and small hot plate function knob
- 7) Large hot plate indicator light
- 8) Large hot plate power adjustment knob
- 9) Oven indicator light
- 10) Oven function knob
- 11) Door glass
- 12) Door handle
- 13) Tray handle
- 14) Rectangular baking tray
- 15) Wire rack

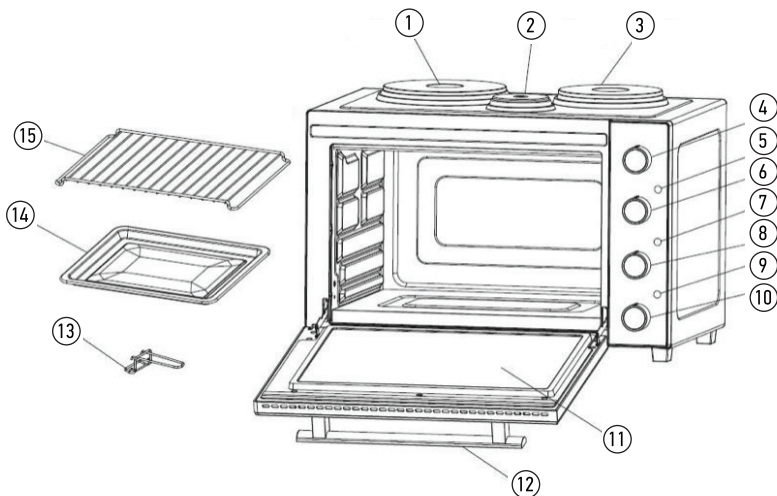

## SPECIFICATIONS

Capacity: 48L

Voltage: 220V-240V~50/60Hz

Oven Max Output: 1800W

Large Hotplate (Ø185mm) Output: 1500W

Medium Hot plate (Ø 155mm) Output: 1000W

Small Hotplate (Ø 85mm) Output: 450W

Max Total Output: 3250W

## USE OF ACCESSORIES

### Food tray

Roast chicken, hamburgers, steak, suitable for almost all oven-cooked foods.



How to use tray handle



### Wire rack

Baked potatoes,  
dry food.



### Food tray and wire rack together

For food that will  
drip during cooking



### CAUTION:

Always use extreme care when removing bake tray, wire rack or any hot container from a hot oven. Always use for this purpose, the tray handle provided with the device, or an oven mitt in order to avoid possible burns. Never touch the hot oven or hot utensils or accessories of the device with bare hands! There is great danger of burns!

### NOTE

Wire rack should be positioned with the indentations pointing down, as shown below:



CORRECT



WRONG

## FUNCTION CONTROL

### Oven temperature control

Temperature control from 90°C - 140°C - 190°C - 230°C  
(Please note that the oven temperature knob is stepless – meaning that you can set your temperature at any position between 90°C to 230°C).

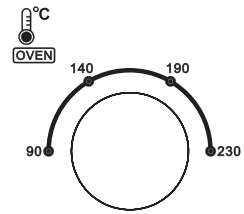

### Large hot plate power adjustment knob

Larger no. on this knob means higher power. Power can be controlled by positions 1-2-3 (low-middle-high)

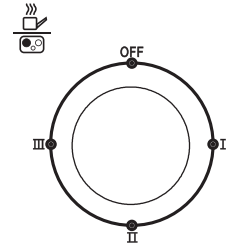

### Medium and small hot hotplate power adjustment knob

With this knob, you can set the working of medium and small hot plate. Also can select the combination of operations you wish to have.

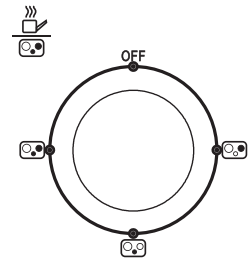



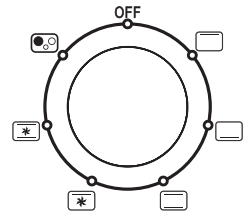

### Oven and hot plates function knob

With this knob you can set the positions in your oven and select the combination of operations you wish to have. This knob also controls the operation of your small hot plate.



### More specifically:

-  Oven off/Small hot plate off
-  Upper heating for the oven
-  Lower heating for the oven
-  Upper and Lower heating for the oven
-  Upper heating + convection for the oven

 Upper & Lower heating + convection for the oven.

 Large hotplates (when you want to operate the large hot plates, you must turn button to this position). This position has been created to prevent the oven working simultaneously with the stoves in order to avoid circuit overloading.

 Medium and small hotplates (when you want to operate the medium and the small hot plates, you must turn button (6) and this button to this position). This position has been created to prevent the oven working simultaneously with the stoves in order to avoid circuit overloading.

## ATTENTION

**NEVER TRY TO OPERATE THE OVEN TOGETHER WITH:  
THE LARGE HOT PLATE  
THE LARGE HOT PLATE AND MEDIUM HOT PLATE TOGETHER  
ALL THREE HOT PLATES TOGETHER**

## OPERATING THE APPLIANCE

### OVEN FUNCTION

**01.** In general, it is not necessary to preheat the oven every time you cook but for better cooking results, turn your oven at position  and your temperature control to 190°C before placing food into the oven.

**02.** After pre-heating, insert food that needs to be cooked already placed inside its appropriate utensil and adjust the temperature, and turn the oven and hot plates function knob (10) to the oven position most suitable for this food and according to your recipe.

**Please make sure to have all the ingredients inside your baking tray before placing the tray into the oven. Remember that parts of the device are very hot and this could cause burns if you touch them by accident.**

**Please note: When the temperature reaches 100°C, the heating element will appear grey (it is normal). When the temperature reaches 200°C and above, the heating element will turn red.**

## WARNING

Do not touch the heating elements while operating the oven even if they look grey. At this stage, the heating elements have started to preheat and they might be very hot on the surface. Due to the life cycle of the heating elements, after several uses, the heating elements might not have the same color as the first time use. However, it is normal and the cooking result is not affected by this.



## HOT PLATES FUNCTION

### LARGE HOT PLATE ALONE

Turn the oven and hot plates function knob to position . Then turn the large hot plate knob clockwise to the desired position between positions 1-2-3. To turn off, turn the knob anti-clockwise to position OFF and then turn the knob (6) to position OFF also.

### MEDIUM HOT PLATE ALONE

Simply turn the knob (6) to the position . To turn off, turn the knob anti-clockwise to position OFF. Medium hot plate is the only one that can work together with the oven. So when you want to operate the oven while this hot plate is operating, simply set the oven and hot plate function knob (10) to the desired oven position by turning it clockwise and turn the temperature knob clockwise to the desired temperature to start the oven operation. To turn the oven off, turn the knob (10) anti-clockwise to position OFF and turn the temperature knob anticlockwise to its minimum position 90°C.

### SMALL HOT PLATE ALONE

Simply turn the function knob (6) clockwise to position  this will activate the power on the small hot plate and make sure the knob (10) on the position OFF. To turn off, turn the knob (6) anti-clockwise to position OFF

## ATTENTION













Always turn your operation knobs clockwise to start the operations and turn them anticlockwise to return to position OFF

**01.** Only use pots or pans of the correct diameter and suitable for use on electric hot plates. Utensils with an uneven base must not be used as electric energy is wasted. Please check below indicative drawing:



**02.** Avoid placing wet lids or pots on the hot plates as this could cause possible damage to your device.

## BAKING REFERENCE

Foods	Temperature (°C)	Oven position	Cooking Time (minutes)
Cookies	170-180		25-30
Cake	170-190		40-50
Pie	180-200		40-50
Tray Cake	170-180		20-30
Cup Cake	170-180		35-40
Pasta Bake	180-190		30-40
Fish	230		20-30
Lamb	230		70-90
Sheep	230		70-90
Beef	230		70-90
Turkey	230		30-40
Chicken Piece	230		30-40
Defrosting	90		40-50

The above temperatures and times and oven positions are only for reference. Please adjust the time and temperature and oven positions according to your recipes and your personal preferences and flavor taste.

## CARE & CLEANING

**Warning!:** After each use and before cleaning, unplug from themains and let the appliance cool down completely.

To clean the interior surfaces of your oven, please wipe the walls with a soft cloth damp with water and a small quantity of a mild liquid dish detergent. Afterwards wipe the walls with a clean soft cloth damp only with clean water in order to remove all detergent residue from the walls.

**NEVER USE STEEL WOOL SCOURING PADS, HARD OR ABRASIVE CLEANERS OR SCRAPE THE WALLS WITH A METAL OR ANY OTHER UTENSIL, AS ALL OF THESE METHODS MAY DAMAGE THE FINISHING OF THE WALLS.**

All accessories should be washed in hot soapy water. The trays and wire rack can also be cleaned in a dishwasher. The door can be wiped with a slightly damp sponge and wiped dry with a kitchen paper or a soft cloth towel. Make sure that you do not let any water enter in the space between the two glasses through the upper openings of the glass door.

Clean the outside body with a damp soft cloth towel ensuring that no moisture, oil or food residue enters the openings of the device.

Clean your heating plates using only an appropriate, specialized product. Do not use scouring agents.

**Caution:** Neither water nor steam should be permitted to penetrate any openings of the device, and no kind of steam jet cleaning equipment should be used.

**DO NOT USE AN ABRASIVE CLEANER AS IT MAY DAMAGE THE EXTERIOR FINISH.**

**DO NOT USE AN ABRASIVE CLEANER OR STEEL WOOL SCOURING PAD ON THE OVEN TRAYS AS IT MAY DAMAGE THEIR COATING.**

**LET ALL PARTS AND SURFACES DRY THOROUGHLY PRIOR TO PLUGGING OVEN IN AND USING.**

**TO PROTECT AGAINST FIRE, ELECTRIC SHOCK OR PERSONAL INJURY, NEVER IMMERSE CORD, PLUG, OR ANY PART OF YOUR DEVICE IN WATER OR ANY OTHER LIQUID.**

Due to continuous product improvement, specifications are subject to change without prior notice.

<b>TECHNICAL SPECIFICATION</b>	Model: 06-17262	Rated power: 3250W
	Voltage: 220-240V~50/60Hz	Litre: 48L

According to Waste of Electrical and Electronic Equipment (WEEE) directive, WEEE should be separately collected and treated. If at any time in future you need to dispose of this product please do NOT dispose of this product with household waste. Please send this product to WEEE collecting points where available. In order to fulfill ruling UNE EN-60335, we indicate that if the flexible wire is damaged, it can only be substituted by a technical service recognized by authorised organization, as per special tooling is required.



**ESTIA HOME ART A.E.**

Εισαγωγή και Εμπορία Οικιακών Ειδών  
Αναγεννήσεως, Θέση Ντρασσαριά, Ασπρόπυργος, 19300  
Τηλ: 216 900 1064 | E-mail: info@estiahomeart.gr  
[www.estiahomeart.gr](http://www.estiahomeart.gr)

